

Zubehör / Accessories / Accessoires / Accesorios		BZ	FZ
5 250936 0 <b>DE</b> Universalfräsrahmen lang / <b>EN</b> Universal milling frame long / <b>FR</b> Cadre de fraisage universel en long / <b>ES</b> Marco universal de fresado largo		■	■
5 250947 5 <b>DE</b> Frässhablone Flügel Stufe 1 / <b>EN</b> Milling template door part level 1 / <b>FR</b> Gabarit de fraisage huisserie niveau 1 / <b>ES</b> Plantilla de fresado marco nivel 1		■	
5 250948 5 <b>DE</b> Frässhablone Flügel Stufe 2 / <b>EN</b> Milling template door part level 2 / <b>FR</b> Gabarit de fraisage huisserie niveau 2 / <b>ES</b> Plantilla de fresado marco nivel 2		■	
5 250945 5 <b>DE</b> Frässhablone Rahmen Stufe 1 / <b>EN</b> Milling template frame level 1 / <b>FR</b> Gabarit de fraisage porte niveau 1 / <b>ES</b> Plantilla de fresado hoja de la puerta nivel 1			■
5 250946 5 <b>DE</b> Frässhablone Rahmen Stufe 2 / <b>EN</b> Milling template frame level 2 / <b>FR</b> Gabarit de fraisage porte niveau 2 / <b>ES</b> Plantilla de fresado hoja de la puerta nivel 2			■

**i** Fräsdaten im Produktselektor / Milling data in the product selector / Données de fraisage dans le sélecteur de produits / Datos de fresado en el selector de productos: [www.simonswerk.com](http://www.simonswerk.com)

## 3D-Verstellung / 3D adjustment / Réglage 3D / Ajuste 3D » BZ | FZ | SZ | AZ

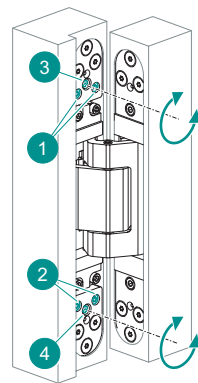

### Höhenverstellung / Height adjustment / Réglage vertical / Regulación de altura:

**DE** **1** und **2** mit ¼ Umdrehung lösen > **3** zurückdrehen > mit **4** den Türflügel in passende Position bringen > **1** fest anziehen (8 Nm) > **4** entlasten > **2** fest anziehen (8 Nm). Die Bänder nur gleichmäßig verstellen!

**EN** Loosen **1** and **2** with ¼ turn > turn **3** in opposite direction > take the door part to the correct position with **4** > tighten **1** (8 Nm) > relieve **4** > tighten **2** (8 Nm). Adjust the hinges uniformly!

**FR** Desserrer **1** et **2** de ¼ de tour > **3** tourner dans l'autre sens > avec **4** placer la porte dans la position appropriée > **1** bien serrer (8 Nm) > **4** décharger > **2** bien serrer (8 Nm). Régler uniformément les paumelles !

**ES** Afloje **1** y **2** con un ¼ de vuelta > gire **3** en la dirección opuesta > con **4** ajuste la hoja de la puerta a la posición deseada > apriete **1** (8 Nm) > afloje ligeramente **4** > apriete **2** (8 Nm). Las bisagras se deben ajustar de manera uniforme.

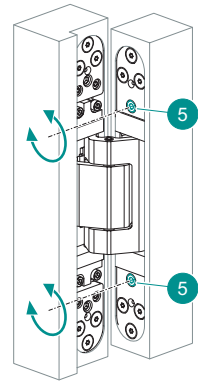

### Seitenverstellung / Side adjustment / Réglage latéral / Ajuste lateral:

**DE** Mit **5** gleichmäßig den Türflügel in die passende Position bringen. Das Band-Flügelteil darf nicht vorstehen!

**EN** Take the door part to the correct position uniformly with **5**. The hinge door part must not protrude!

**FR** Avec **5**, placer uniformément la porte en position appropriée. La partie d'ouvrant de la paumelle ne doit pas saillir !

**ES** Con **5** ajuste uniformemente la hoja de la puerta hasta alcanzar la posición deseada. La parte de la bisagra para la puerta no debe sobresalir del cuerpo de la bisagra.

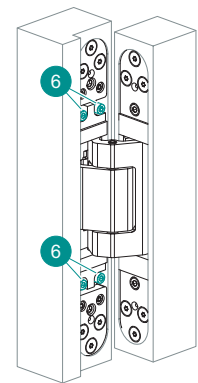

### Andruckverstellung / Depth adjustment / Réglage de la compression de joint / Ajuste de profundidad:

**DE** **6** leicht lösen > den Türflügel gleichmäßig in passenden Andruck bringen > **6** fest anziehen (8 Nm).

**EN** Slightly loosen **6** > take the door part into the correct depth uniformly > tighten **6** (8 Nm).

**FR** Desserrer **6** légèrement > placer la porte uniformément à la bonne compression > **6** bien serrer (8 Nm).

**ES** Afloje **6** ligeramente > ajuste uniformemente la hoja de la puerta hasta alcanzar la profundidad necesaria > apriete **6** (8 Nm).

<b>DE</b> Montageanleitung Nur für Fachpersonal!	<b>EN</b> Assembly instructions Only for specialist personnel!	<b>FR</b> Instructions de montage Uniquement pour le personnel spécialisé !	<b>ES</b> Instrucciones de montaje ¡Solo para personal especializado!
---	---	--	--

## TECTUS TE 645 3D

<b>DE</b> Bandsystem für ungefälzte Objektüren	<b>EN</b> Hinge system for unrebeated heavy-duty doors	<b>FR</b> Système de paumelle pour portes de locaux industriels sans feuillure	<b>ES</b> Sistema de bisagras para puertas para proyectos no solapada
--	--	--	---

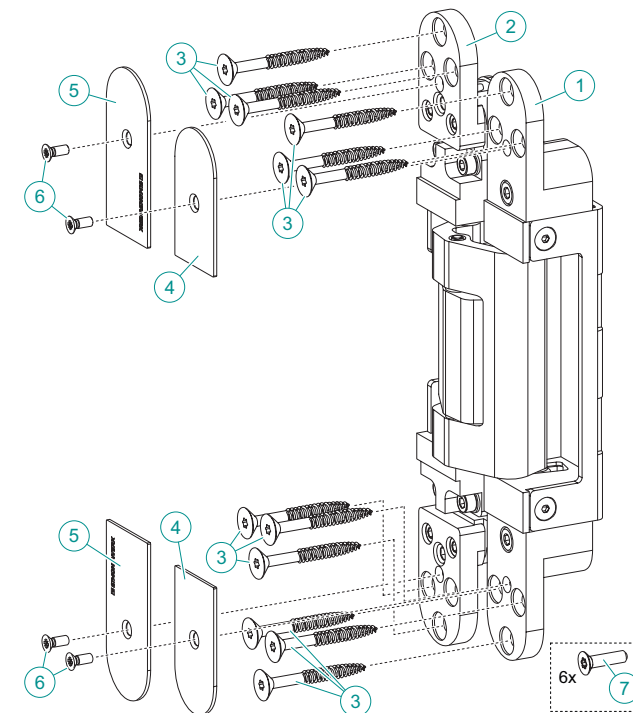

### Belastungswert / Load capacity / Valeur de charge / Valor de carga

< 300 kg

### 3D-Verstellung / 3D adjustment / Réglage 3D / Ajuste 3D

±3 mm ±3 mm ±1 mm

### Lieferumfang / Scope of supply / Livraison / Material incluido

1x <b>DE</b> Bandsystem / <b>EN</b> Hinge system / <b>FR</b> Système de paumelle / <b>ES</b> Sistema de bisagras			
12x 6x50 mm			
4x M4x10 mm			
6x M5x20 mm			

### Notwendiges Werkzeug / Tools required / Outil nécessaire / Herramienta necesaria

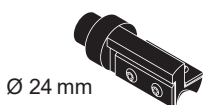
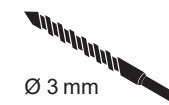

### **i** Hinweise

**DE** Technische Informationen auf Webseite oder im Produktkatalog berücksichtigen.  
Für passgenauen Sitz des Bandes bei verwendeter Materialart wird eine Probefräsung empfohlen.  
Belastungswert bezieht sich auf Verwendung von 2 Bändern pro Türflügel von 1 x 2 m.  
**Band niemals ölen, es kann dadurch beschädigt werden! Band ist wartungsfrei.**

### **i** Notes

**EN** Observe technical information on the website or in the product catalogue.  
A trial milling is recommended for the correct fit of the hinge on the material type used.  
Load capacity refers to the use of 2 hinges per door part of 1 x 2 m.  
**Never oil the hinge, this can result in damage! The hinge does not need maintenance.**

### **i** Consignes

**FR** Tenir compte des informations techniques figurant sur le site Internet ou dans le catalogue de produits.  
Pour un positionnement précis de la paumelle, nous vous conseillons de procéder à un fraisage d'essai sur le type de matériau utilisé.  
Les charges sont indiqués sur une base de deux paumelles pour une porte de 1 x 2 m.  
**Ne jamais graisser la paumelle, elle risque de s'endommager ! La paumelle ne nécessite aucun entretien.**

### **i** Notas

**ES** Tenga en cuenta las informaciones técnicas que se encuentran en la página web o en el catálogo de productos.  
Se recomienda utilizar una plantilla de fresado para ajustar perfectamente las bisagras en el material utilizado.  
Los valores de carga hacen referencia al uso de 2 bisagras por hoja de puerta de 1 x 2 m.  
**¡No engrase nunca las bisagras, ya que pueden sufrir daños! Las bisagras no precisan de mantenimiento.**

## Montage / Assembly / Montage / Montaje

### Blockzarge / Block frame / Bloc porte / Marco macizo

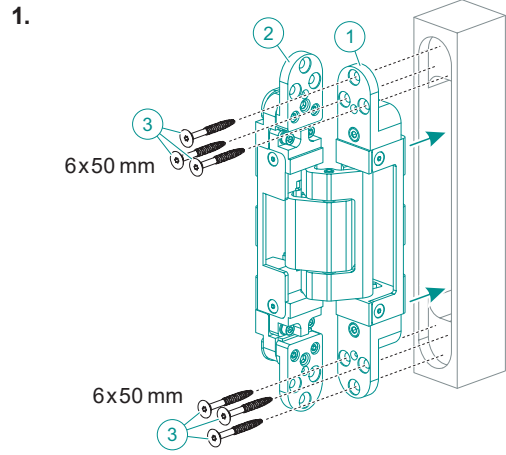

**DE** Das Band-Flügelteil ① in den Türflügel einsetzen, den Türflügel vorbohren und das Band-Flügelteil mit den 6 Schrauben ③ befestigen.

**EN** Insert the hinge door part ① into the door part, pre-drill the door part and fix the hinge door part with the 6 screws ③.

**FR** Placer la partie d'ouvrant de la paumelle ① dans la porte, percer un avant-trou dans la porte et fixer la partie d'ouvrant de la paumelle avec les 6 vis ③.

**ES** Coloque la parte de la bisagra para la puerta ① en la hoja, realice las perforaciones en la hoja y fije la parte de la bisagra para la puerta con los 6 tornillos ③.

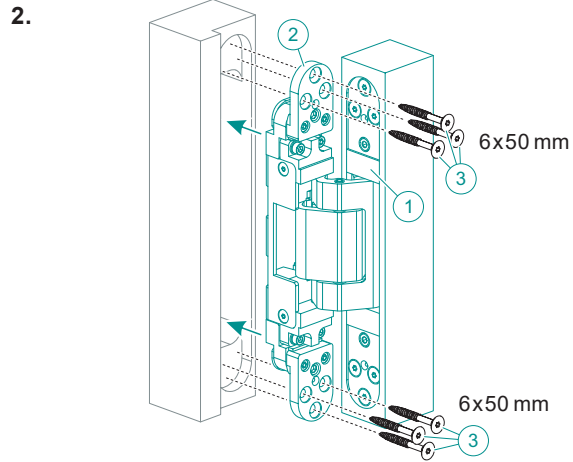

**DE** Das Band-Rahmenteil ② in die Zarge einsetzen, die Zarge vorbohren und das Band-Rahmenteil mit den 6 Schrauben ③ befestigen.

**EN** Insert the hinge frame part ② into the frame, pre-drill the frame and fix the hinge frame part with the 6 screws ③.

**FR** Placer la partie dormant de la paumelle ② dans l' huisserie, percer un avant-trou dans l' huisserie et fixer la partie dormant de la paumelle avec les 6 vis ③.

**ES** Coloque la parte de la bisagra para el marco ② en el marco, realice las perforaciones en el marco y fije la parte de la bisagra del marco con los 6 tornillos ③.

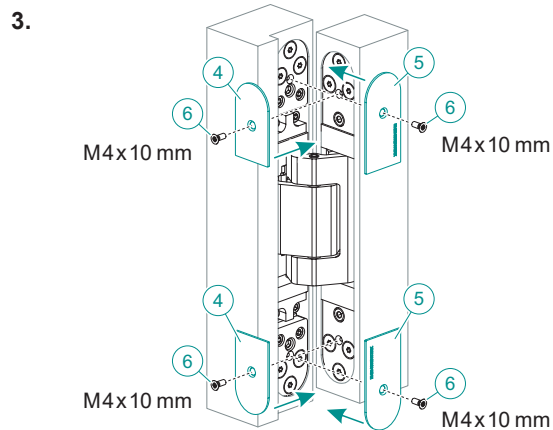

**DE** Die Abdeckplättchen ④ und ⑤ mit den Schrauben ⑥ auf dem Band befestigen.

**EN** Fix the small cover plates ④ and ⑤ with the screws ⑥ on the hinge.

**FR** Fixer les plaquettes de recouvrement ④ et ⑤ avec les vis ⑥ sur la paumelle.

**ES** Fije las placas embellecedoras ④ y ⑤ con los tornillos ⑥ en la bisagra.

**4.** **DE** Nach der Montage alle Klemm- und Befestigungsschrauben auf festen Sitz überprüfen!  
**EN** After assembly, check all clamping and fixing screws for tight fit!

**FR** Après le montage, vérifier que toutes les vis de serrage et de fixation sont bien serrées.  
**ES** Una vez finalizado el montaje, compruebe que los tornillos de apriete y de fijación estén correctamente apretados.

### Stahlzarge / Steel frame / Huisserie métallique / Marco de acero

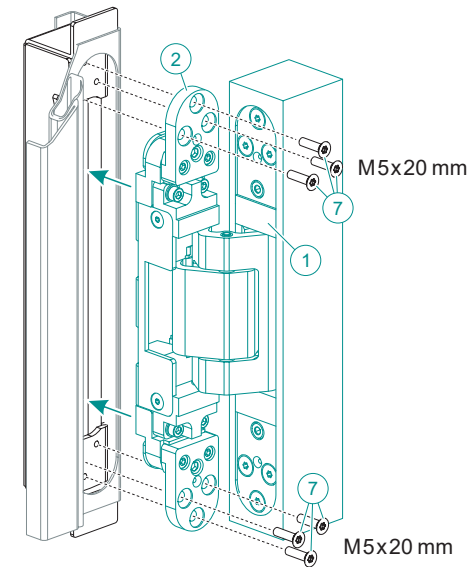

**DE** Die Stahlzarge muss mit TE 645 3D SZ ausgestattet sein. Das Band-Rahmenteil ② mit den 6 Schrauben ⑦ an TE 645 3D SZ befestigen (8 Nm).

**EN** The steel frame must be equipped with TE 645 3D SZ. Fix the hinge frame part ② with the 6 screws ⑦ to the TE 645 3D SZ (8 Nm).

**FR** La huisserie métallique doit être équipée de TE 645 3D SZ. Fixer la partie dormant de la paumelle ② avec les 6 vis ⑦ à TE 645 3D SZ (8 Nm).

**ES** El marco de acero se debe equipar con TE 645 3D SZ. Fije la parte de la bisagra para el marco ② con los 6 tornillos ⑦ en el TE 645 3D SZ (8 Nm).

### Aluminiumzarge / Aluminum frame / Huisserie en aluminium / Marco de aluminio

**DE** Befestigung an der Aluminiumzarge mit dem Aufnahmeelement des Zargenherstellers.

**EN** Fixing to the aluminum frame with the receiver of the frame manufacturer.

**FR** Fixation à l' huisserie en aluminium avec le carter de réception du fabricant de l' huisserie.

**ES** Fijación al marco de aluminio con el elemento de alojamiento del fabricante del marco.

[-] Türflügel  
Door part  
Porte  
Hoja de la puerta  
[<>] Seite  
Side  
Latéral  
Lado

◊ Höhe  
Height  
Hauteur  
Altura  
[ ] Andruck  
Depth  
Compression  
Profundidad

⦿ Innensechskant  
Hexagon socket  
Six pans creux  
Llave Allen  
⊕ Kreuz  
Cross joint  
Cruciforme  
Tornillo de estrella  
TORX®

**BZ** Blockzarge  
Block frame  
Bloc porte  
Marco macizo  
**FZ** Holzfutterzarge  
Wooden casing frame  
Ebrasement chambranle  
Marco hueco de madera

**SZ** Stahlzarge  
Steel frame  
Huisserie métallique  
Marco de acero  
**AZ** Aluminiumzarge  
Aluminum frame  
Huisserie en aluminium  
Marco de aluminio